

# vieser

smart with water

## Vieser pystykaivo DN75-2x32

### Käyttö:

Soveltuu tavallisten asumisjätevesien viemärointiin Suomen rakentamismääräyskokoelman osan D1 mukaisesti.

### Tuotetiedot:

LVI nro	3312374
Uponor nro	488582
Vieser nro	51122
EAN koodi	6418685511225
Määrä ltk/lava	15/120
Paino/tuote	0,6 kg
Pakkauksen mitat	20 x 25 x 20 cm
Kuljetuslaatikon paino	10,2 kg
Kuljetuslaatikon mitat	59 x 39 x 51 cm

### Tekniset tiedot:

Materiaali	polypropeeni PP
Väri	musta
Virtaama	1,8 l/s
Tyyppihyväsyntä	YM27662212003.pdf
Vedeneristysertifikaatti	C7399.pdf & C7299.pdf
Asennusohje	17698/01/06.pdf
Huolto-ohje	65510/02/06.pdf

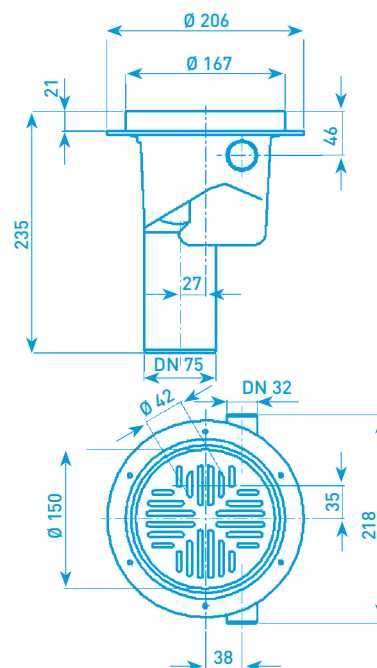

Vieser-pystykaivo kuuluu Vieser-lattiakaivojärjestelmään. Kaivon voi liittää Vieser-korokerenkaan, -vedeneristyslaipan, -kannen tai -erikoisvesilukon. Kaivossa on kaksi 32 mm avattavaa sivuliitintä. Pakkaus sisältää kaivon, suppilon, valusuojan, pyöreän kannen, kiilarenkaan ja tiivisteet.